

Wellenunterstützung KWS50

hoch
Al-Legierung

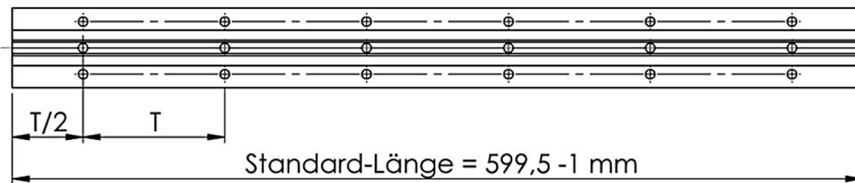
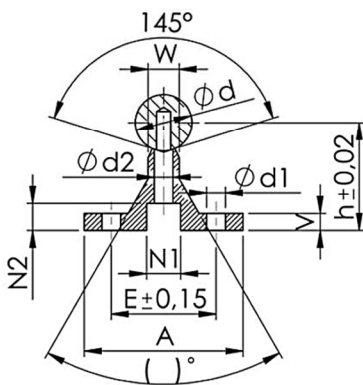
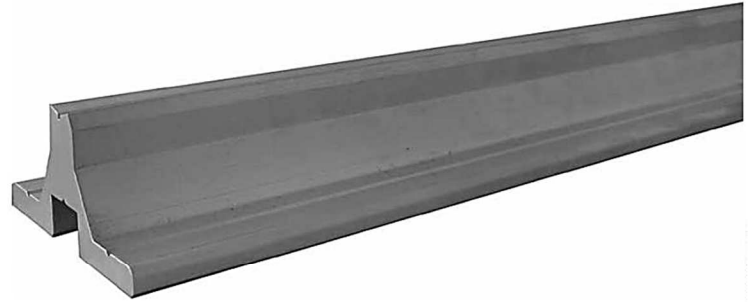

Teile-Nr.	Abmessungen in mm													Gewicht
KWS50	d	A	h	V	N1	N2	d1	d2	W	(°)	E	T1	T2	kg
KWS50-12	12	43	28	5	8	5,0	4,5	4,5	9	60	29	75	120	0,64
KWS50-16	16	48	30	5	10	6,0	5,5	5,5	10	60	33	100	150	0,74
KWS50-20	20	56	38	6	12	9,5	6,6	6,6	11	60	37	100	150	0,85
KWS50-25	25	60	42	6	15	11,5	6,6	9,0	14	60	42	120	200	1,00
KWS50-30	30	74	53	8	17	11,5	9,0	11,0	14	60	51	150	200	1,60
KWS50-40	40	78	60	8	19	13,0	9,0	11,0	18	60	55	200	300	1,85

- Mit Bohrbild T1 und T2 erhältlich
- Standard-Länge der KWS50 = 600 mm
- Oben aufgeführte Unterstützungen sind als Tragschienen, Welle montiert auf Unterstützung, nach Vorgabe lieferbar
- Längen nach Kundenwunsch bis zur maximalen Wellenlänge